

Turia



Categoría: pérgolas

Descripción: Pérgola refugio para la protección solar con asiento (opcional) y con puntos de recarga móvil. Modulable por columnas de 2,5 en 2,5m. Posibilidad de añadir retroiluminación.

Materiales y acabados: Acero al carbono tratado o acero inox. Colores variables bajo pedido.

Peso aprox.: 350 kg (versión 5,168m).

Instalación: Mediante 12 pernos de M24 (base poste) y 16 pernos avellanados M12 (base asiento).

ESQUEMAS Y MEDIDAS

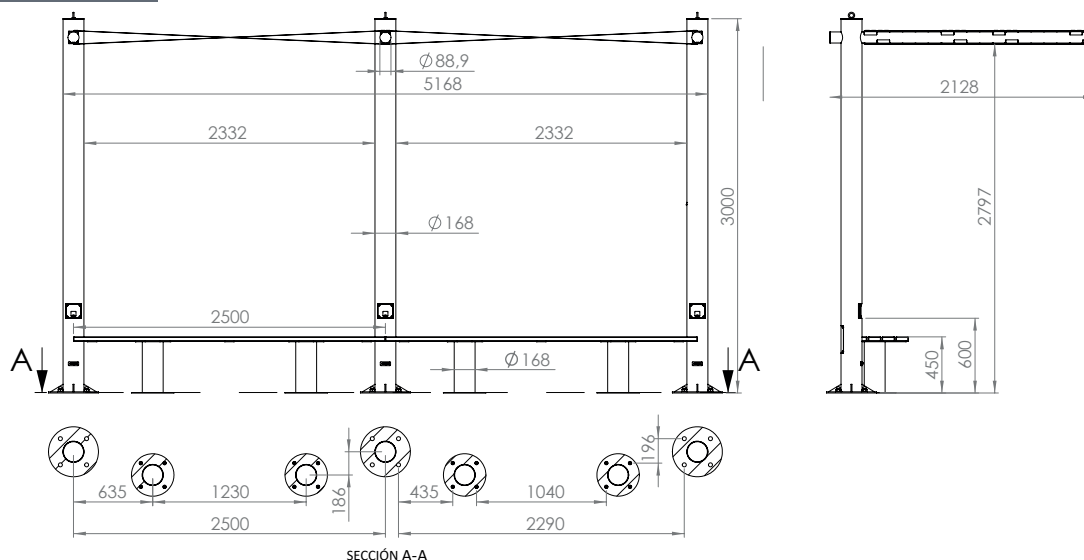

La información técnica de esta ficha puede ser modificada sin previo aviso. Producto ya montado. Edigal no consiente modificaciones en esta ficha.

BASE DE CIMENTACIÓN

DADO DE HORMIGÓN NECESARIO PARA CADA POSTE

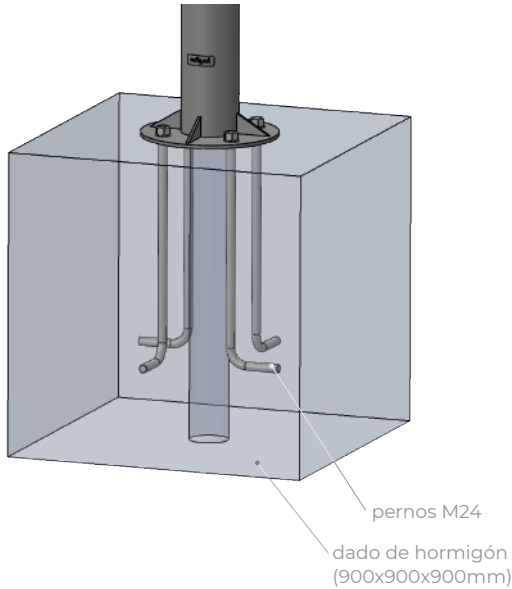

BASE POSTE

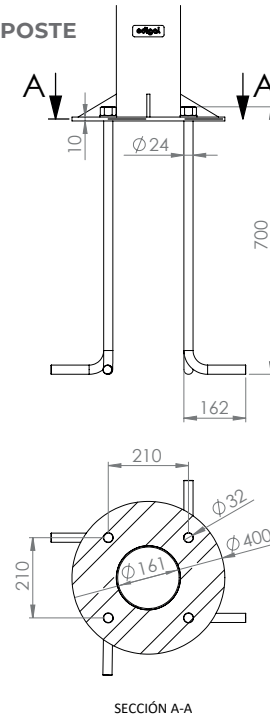

BASE ASIENTO

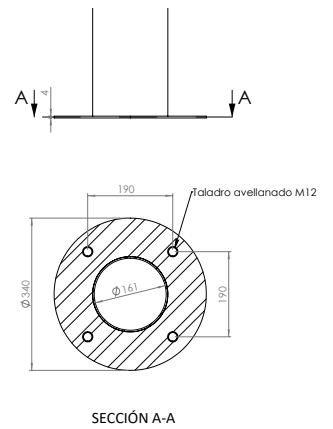

ENVÍO

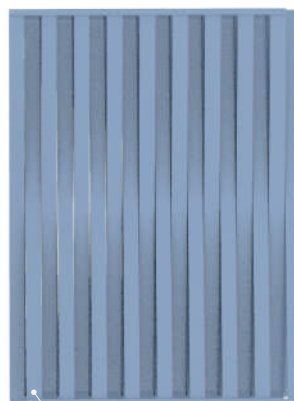
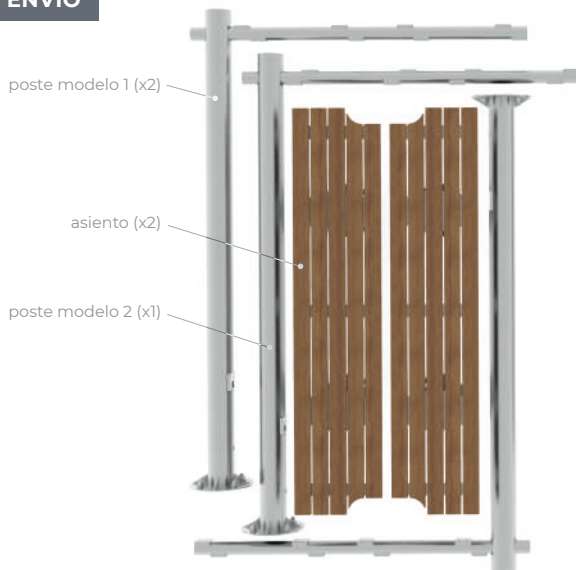

cubierta modelo 1 (x1)

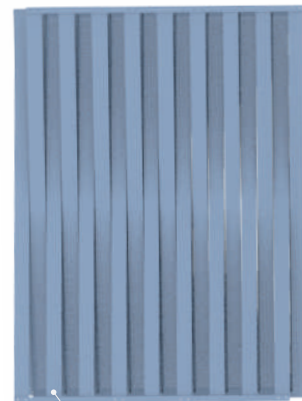

cubierta modelo 2 (x1)

*componentes para formar una pérgola de 5,168m

MONTAJE

1- Se sitúan los postes en los pernos de fijación al suelo, alternando modelo 1 y modelo 2 del poste. Después, mediante la tapa de registro, se accede a las mangueras de alimentación para conectarlas a los USB.

2- Alternando los modelos 1 y 2 de cubierta, se fijan al poste mediante tornillos.

3- Por último, se colocan los asientos en la posición correspondiente bajo la pérgola.

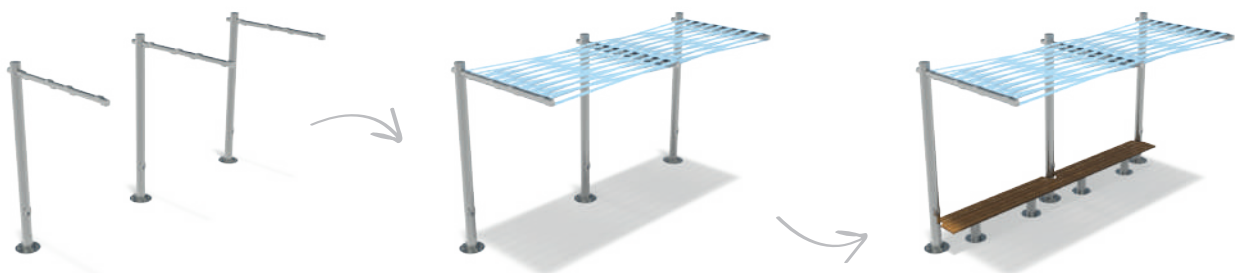

La información técnica de esta ficha puede ser modificada sin previo aviso. Producto ya montado. Edigal no consiente modificaciones en esta ficha.