

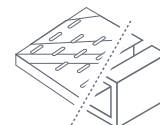

ANCLAJE AL SUELO



ACERO INOX O AL CARBONO



VARIOS ACABADOS



REVERSIBLE

Tensor



Categoría: Soportes

Descripción: Soporte informativo para representar mensajes al ciudadano mediante una lona reversible.

Materiales y acabados: Acero al carbono tratado o acero INOX, lacado en RAL a definir.

Peso aprox.: 60kg.

Instalación: Fijación de los pernos con taco químico a superficie de hormigón.

Esquemas y medidas

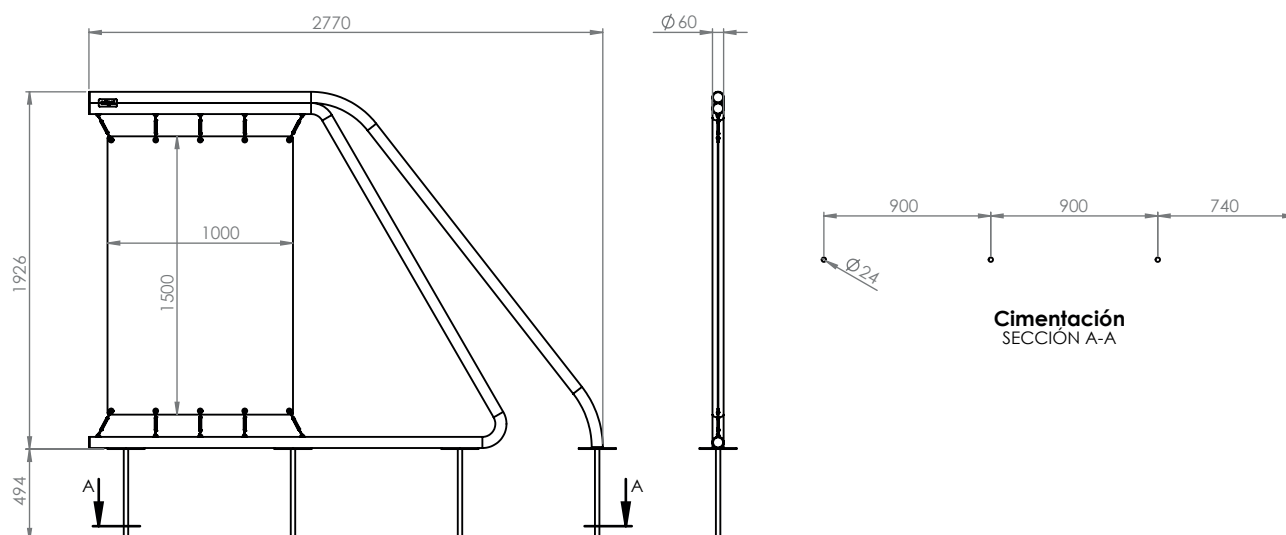

La información técnica de esta ficha puede ser modificada sin previo aviso. Producto ya montado. Edigal no consiente modificaciones en esta ficha.