



# Noray Eco



Categoría: papeleras

**Descripción:** Papelera diseñada bajo la ley de accesibilidad. Se mimetiza a la perfección en el entorno. Ideal para puertos. Fácil vaciado mediante la aperura de la cubierta. Disponible versión con o sin cubeta.

**Materiales y acabados:** Acero Inox. o acero al carbono tratado. Colores variables bajo pedido.

**Peso aprox.:** 34 Kg

**Instalación:** Fijación al suelo mediante cuatro pernos M12.

## Esquemas y medidas

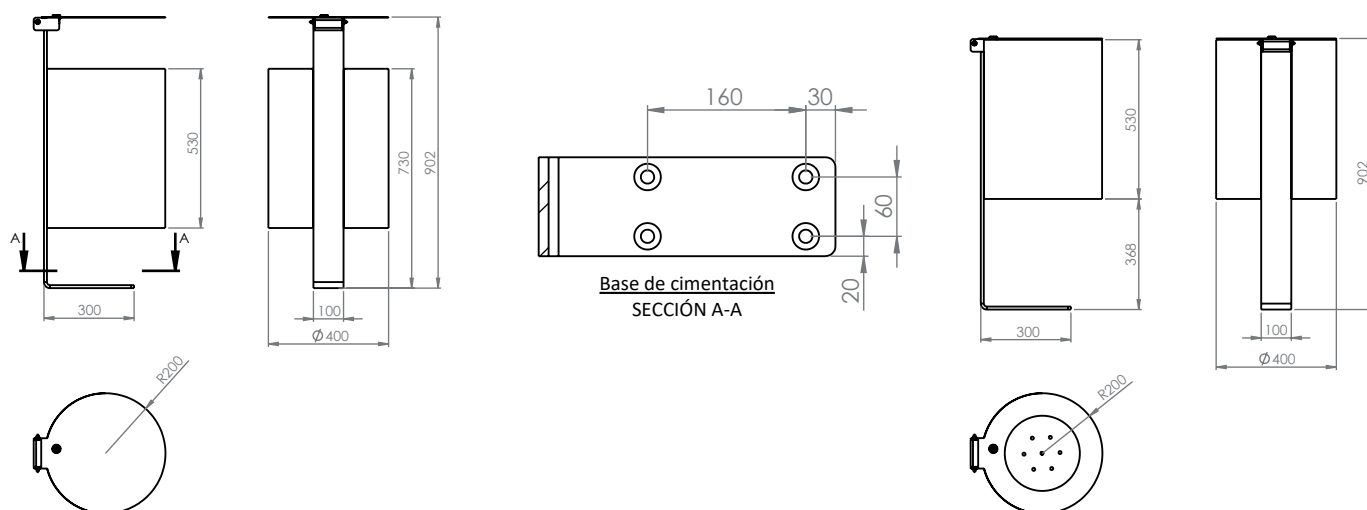

La información técnica de esta ficha puede ser modificada sin previo aviso. Producto ya montado. Edigal no consiente modificaciones en esta ficha.